



### FX и FX DUAL- паровой котел с рабочим давлением 3-4,5 бара.

Паровой котел FX представляет собой автоматическую моноблочную установку, укомплектованную всей арматурой и приборами необходимыми для быстрого ввода в эксплуатацию.

Паровой котел выполнен из стали высокого качества, прошедшей испытания в соответствии с действующими нормативами; швы, выполненные автоматической сваркой, подвергаются радиографическому и гидравлическому контролям.

Эти котлы предназначены для выработки пара при давлении до 4,5бар и имеют Российские сертификаты и разрешения ГОРГОСТЕХНАДЗОРа, в Россию поставляются в комплектации согласно требований Российских СНиПов.

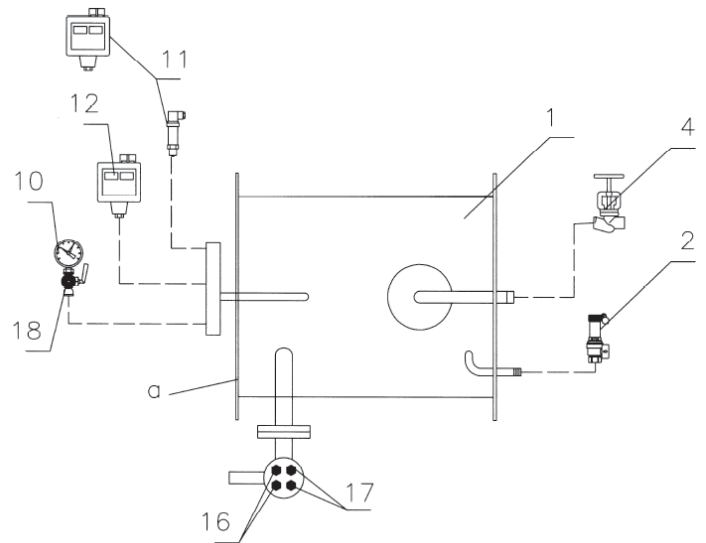
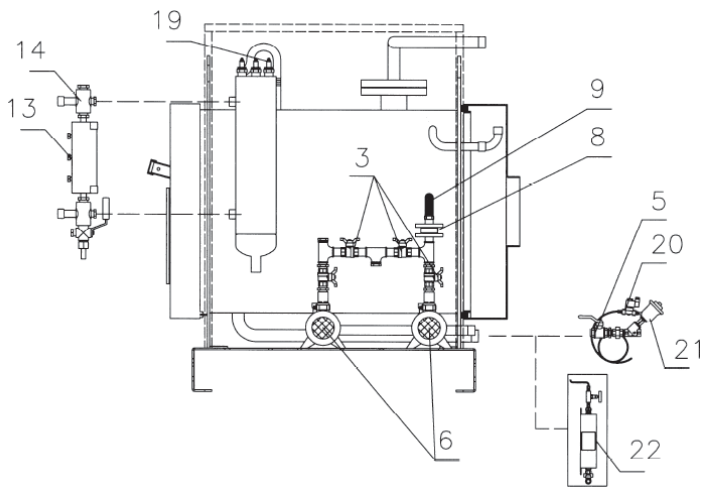

1. Корпус генератора
2. Пружинный предохранительный клапан- 2 шт
3. Шаровой клапан насоса
4. Шаровой клапан отбора пара
5. Дренажный шаровой клапан
6. Электронасос (2-ой опционально)
7. Фильтр воды
8. Обратный клапан
9. Соединение адаптера
10. Манометр
11. Реле давления 1ая/2ая ступень горелки (опция)
11. Преобразователь давления (опция)

12. Предохранительное реле давления
13. Индикатор уровня с отражением- 2 шт
14. Кран группы продувки
15. Электрический шкаф
16. Предохранительный датчик уровня
17. Регулирующий датчик уровня
17. Емкостной датчик (опционально)
18. Кран держателя манометра
19. Датчик максимального уровня (опционально)
20. Электрочлапан продувки (опционально)
21. Клапан продувки скоростной (опционально)
22. Охладитель проб (опционально)

№ п.п.	Модель	Мощность котла кВт	Мощность горелки кВт	ΔP топки мбар	Производительность кг/ч	Р мм	Р2 мм	Н мм	L2 мм	ØС мм	Масса кг.	Цена Евро
1	FX 50 QEM	31,7	34,8	0,4	50	1050	800	1200	1060	200	430	
2	FX 100 QEM	70,5	77,4	1,5	100	1050	800	1200	1060	200	430	
3	FX 150 QEM	105,7	116,2	3,2	150	1050	800	1200	1060	200	430	

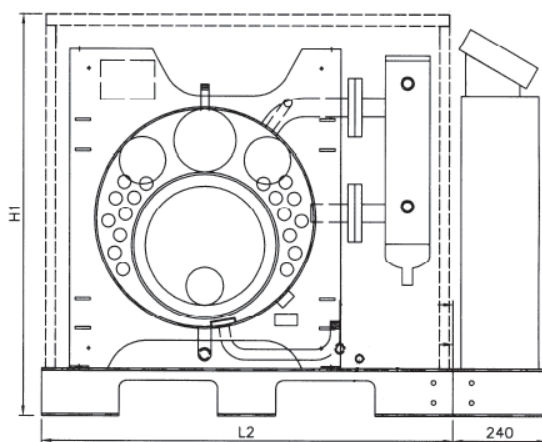
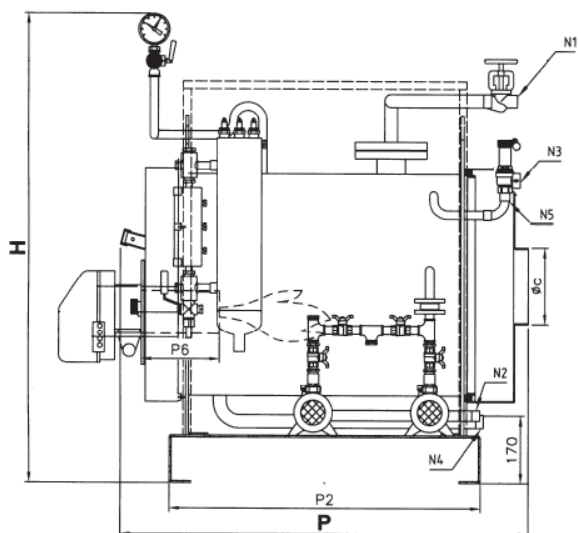

- N1 Отбор пара
- N2 Подача воды
- N3 Слив предохранительного клапана
- N4 Слив котла
- N5 Соединение предохранительного клапана

**FX DUAL- паровой котел с рабочим давлением 3-4,5 бара.**

Паровой котел FX DUAL представляет собой аналог котла FX. Две топки котла имеют вертикальную компоновку и располагаются одна над другой.

№ п.п	Модель	Мощность котла кВт/ч	Мощность горелки кВт	ΔР топки мбар	Производительность кг/ч	Р мм	Н мм	Н6 мм	Н7 мм	L мм	L1 мм	ØС мм	Ма сса кг.	Цена Евро
1	FX DUAL 100 QEM	63,4	69,6	0,4	100	1050	2100	505	1405	1300	1040	200	830	
2	FX DUAL 200 QEM	141	154,9	1,5	200	1050	2100	505	1405	1300	1040	200	830	
3	FX DUAL 300 QEM	211,4	232,4	3,2	300	1050	2100	505	1405	1300	1040	200	830	

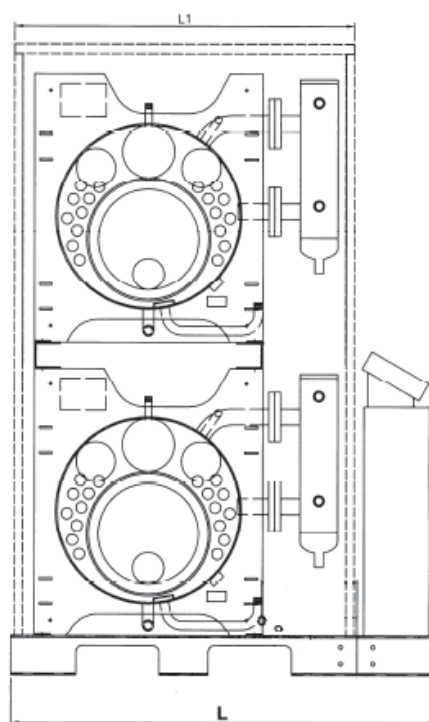
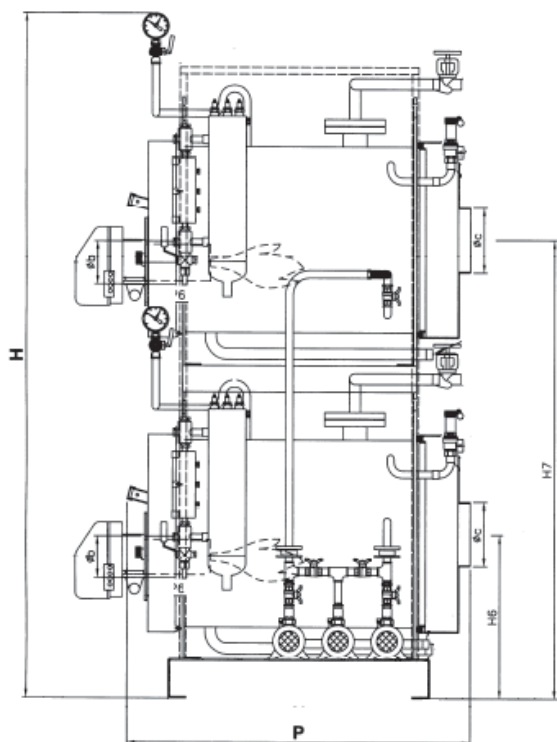

## Опции котлов FX и FX DUAL

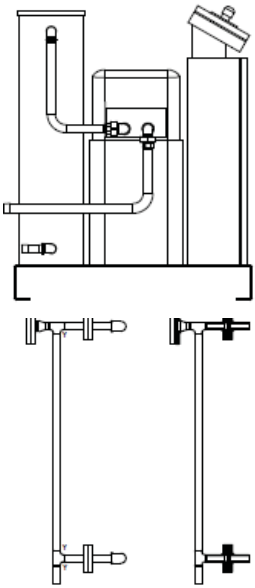

Оборудование	Стоимость евро
Комплект станины: - умягчитель воды (система ХВП) - бак сбора конденсата (нержавеющая сталь) 150 л. - магнитный регулятор уровня для бака сбора конденсата - подключения для бака предварительного нагрева пит. воды в комплекте с электроклапаном и термостатом. Все электрически и гидравлические соединения выполнены.	4589

Оборудование	Стоимость евро
Комплект общего коллектора пара + клапан для котлов FX Dual	529

Оборудование	Стоимость евро
Комплект сепаратора пара: - сепаратор пара - манометр с краном - устройство слива конденсата	1941

Оборудование	Стоимость евро
Комплект резервного питательного насоса FX или FX Dual	706

Оборудование	Стоимость евро
Комплект предварительного нагрева бака питательной воды: электромагнитный клапан и термостат	353

Оборудование	Стоимость евро
Аварийная сигнализация превышения уровня воды FX и FX DUAL	271

